

POMPA VOLUMETRICA "PV-12"

POMPA A ROTORE ELLITTICO INOX CON TRAMOGGIA

Pompa ideale per il travaso di uva, vinacce e prodotti semisolidi. Agisce per pressione e non per forza centrifuga, assicura il migliore trattamento possibile al prodotto pompato evitando la rottura dei raspi, la frantumazione delle bucce.



E' completa di:

- tramoggia di convogliamento INOX reclinabile per un minore ingombro in altezza
- carrello INOX per lo spostamento con dispositivo di appoggio a terra su piedini antivibranti
- uscita di scarico verticale con attacco a sfera o garolla.

Mod. PV12	
Dati tecnici macchina	
PORTATA	0+120 QL/h
POTENZA MOTORE	HP 5,5 - 7,5
TRAMOGGIA	532x645
ALTEZZA DI SCARICO	0 - 10 m.
DISTANZA DI SCARICO	0 - 60 m.
INGOMBRI ESTERNI	1020x1140
PESO	200 Kg

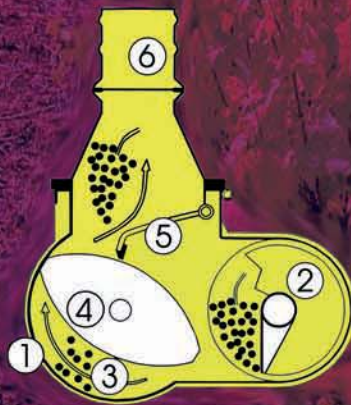
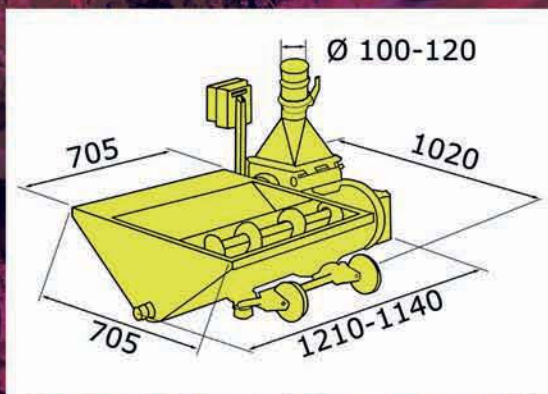

L'unità monoblocco (1) è costruita in acciaio inox AISI 304. Il prodotto viene convogliato da una coclea (2), fino all'interno della pompa (3), dove l'azione di un rotore ellittico in acciaio INOX (4), attraverso una valvola separatrice (5), lo spinge nella tubazione di uscita (6).

VOLUMETRICAL PUMP "PV-12"

ELLIPTIC ROTOR PUMP INOX WITH HOPPER

Ideal pump for the decantation of grapes, destemmed and pressed grapes, fermented grape-dregs and semi-solid foodstuffs.

The pump acts for pressure and not for centrifugal force, assures the best possible treatment to the pumped product avoiding breaching of rasps, crushing of the peels and grape-dregs.

The pump is complete with:

- stainless steel reclinable loading hopper for a minor space in height
- stainless steel trolley for the movement with antivibrating base
- discharge vertical exit with spherical or garolla connection.

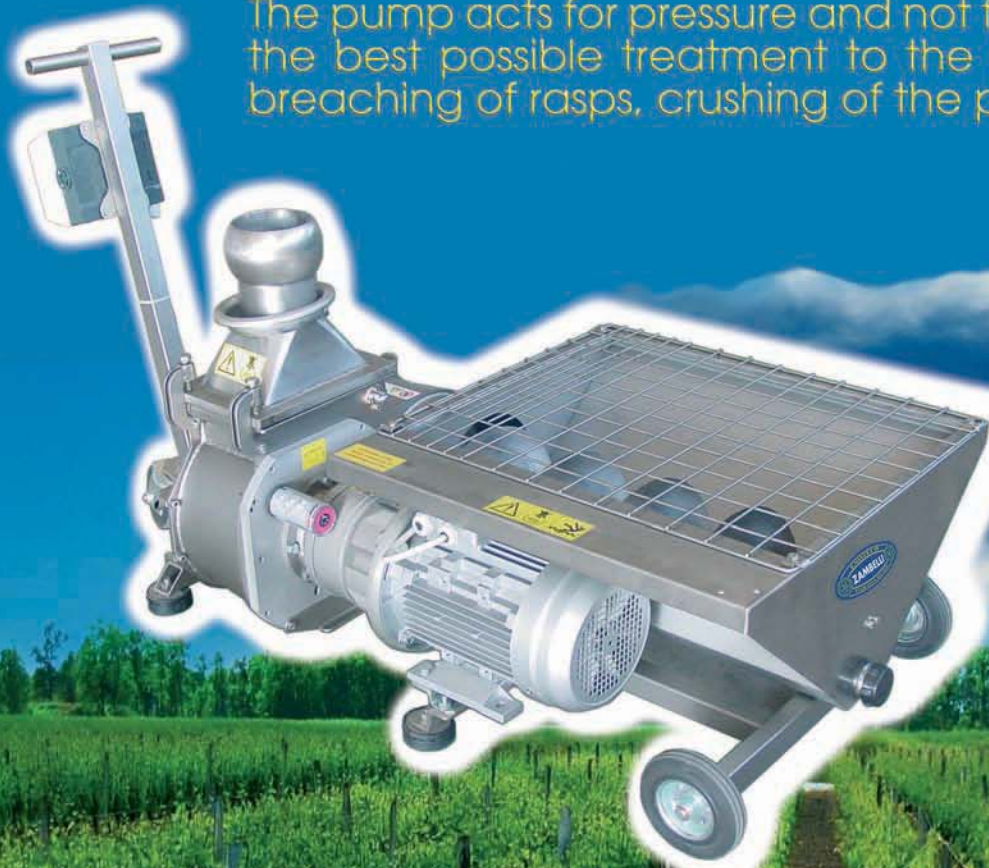

Mod. PV12	
Technical details of machine	
FLOWRATE	0+120 QL/h
MOTOR POWER	HP 5,5 - 7,5
HOPPER	532x645
HEIGHT OF DISCHARGE	0 - 10 m.
LENGHT OF DISCHARGE	0 - 60 m.
EXTERNAL DIMENSIONS	1020x1140
WEIGHT	200 Kg

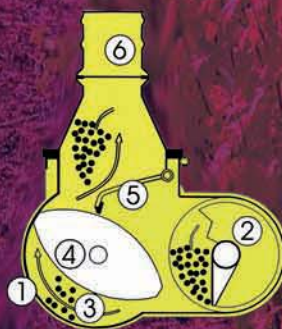
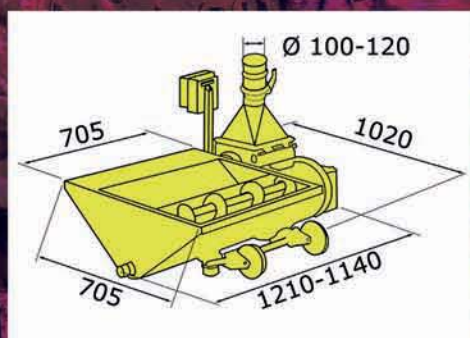

The monoblock unit (1) is manufactured in stainless steel AISI 304. The product comes from an auger (2), until inside of the pump (3), where the action of an elliptic rotor in stainless steel (4), through a separator valve (5), pushes it to the exit(6).

