

PVM 300 VAR

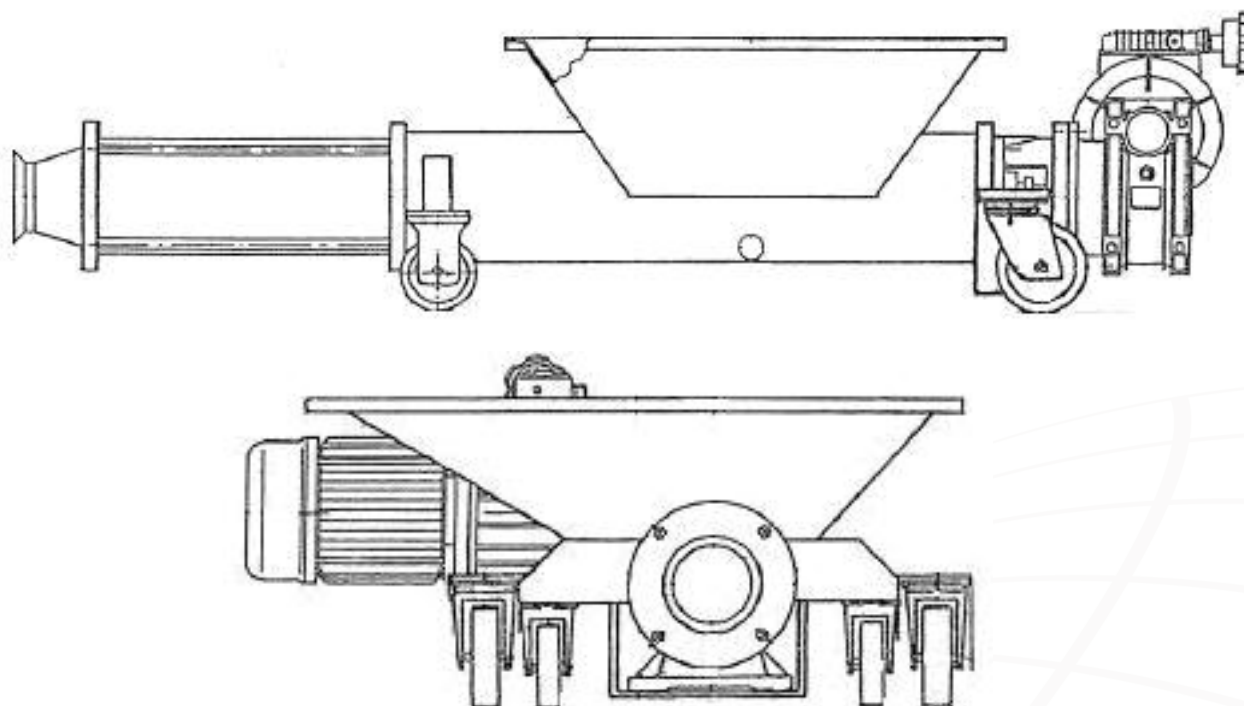

DADOS TÉCNICOS

BOMBA VOLUMÉTRICA MONOVITE (EIXO SEM FIM) PARA UVA INTEIRA E ESMAGADA - COM VARIADOR MECÂNICO

A bomba monovite (eixo sem fim) no processo de elaboração recebe a uva moída ou desengaçada e moída e faz seu translado ao processo seguinte, geralmente prensagem, maceração ou fermentação. A mesma bomba pode ser utilizada para receber uvas fermentadas e transferir-las às prensas para a sucessiva separação entre bagaços e vinho. Em comparação com outros tipos de bombas monovite garante uma ótima pressão de envio e portanto, a possibilidade de alimentar as máquinas sucessivas superando relevantes diferenças de altura ou longos trechos horizontais, sem danos ao produto. É uma bomba do tipo volumétrico constituída essencialmente por um lagar com eixo sem fim para o carregamento do produto e de um corpo bombante constituído por rotor em aço inoxidável e um estator em borracha alimentar.

O rotor da bomba é acoplado ao motor elétrico por meio de um redutor, isso permite obter uma velocidade de rotação regulável durante o bombeamento para respeito do produto e minimizar o desgaste do estator, obtendo assim elevada qualidade do produto e reduzida manutenção da bomba. O quadro elétrico standard inclui os comandos de start/stop da bomba e para inverter o sentido de bombeamento, interruptor de segurança e luzes de controle, termostato digital (conectado a uma sonda de temperatura posicionada no estator de borracha) para parar automaticamente a bomba em caso de funcionamento a seco.

DADOS TÉCNICOS NOMINAIS								
		PVM50	PVM100	PVM150	PVM200	PVM300	PVM500	PVM800
Capacidade	t/h	5	10	15	20	30	50	80
Potência estabelecida	kW		4,0	4,0	5,5	5,5	9,3	
Velocidade de rotação	rpm		190	140	190	190	190	
Diâmetro externo do estator	mm		152,4	177,8	177,8	193,7	219,1	
Diâmetro do rotor	mm		65,5	80	80	90,5	104	
Pressão máxima	bar	4						
Tensão	V ph Hz	400/3/50						
Conexão	mm		120				150	
DIMENSÕES								
A – Comprimento	mm		1800	1900	2150	2150	2200	
B – Largura	mm		700	750	750	1000	1400	
C – Altura	mm		1000				1200	
D - Altura lado lagar	mm		390			460	570	
ACCESSÓRIOS								
Versão sem quadro elétrico		O	O	O	O	O	O	O
Motor aumentado		O	O	O	O	O	O	O
Lagar de carga aumentado		O	O	O	O	O	O	O

S: de série;

O: disponível como acessório;

-: não disponível

Datos e imagens não vinculantes



AMAZON GROUP PRODUTOS PARA BEBIDAS LTDA

Rua 24 de Maio, nº 20 – Centro – Monte Belo do Sul – RS / CEP: 95718-000

Fone/Fax: (54) 3457-2000 - CNPJ: 08 020 120 / 0001 – 62